

Ensamblaje y uniones

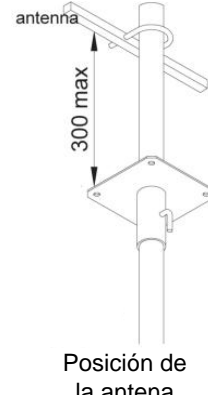
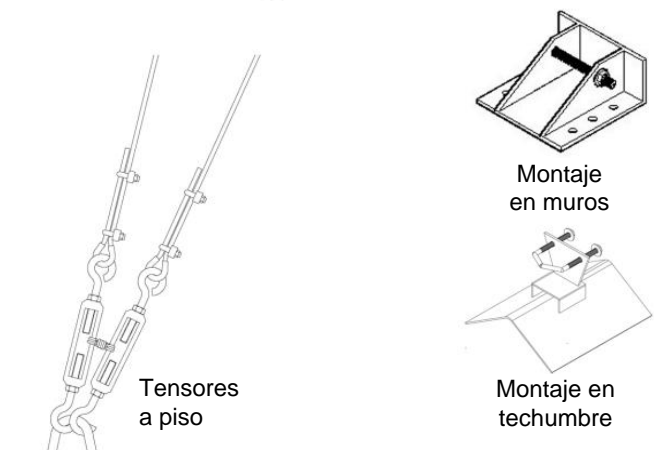

Características

2 tubos telescópicos de acero ensamblables.
 Altura total mástiles montados: 6mts.
 1° mástil: diámetro de 3,2cm, longitud de 3,35mts, grosor de 1,5mm.
 2° mástil: diámetro de 3,8cm, longitud de 3,26mts, grosor de 1,5mm.
 8 trabatensores e incluye 52m de piola metálica de 3mm galvanizada.
 Viene con todos los accesorios: tornillos, abrazaderas, alambre con anclaje, etc.
 No incluye fundación para anclaje a tierra ni de vientos ni de mástil.

Dirección de la carga	3m de anclaje	6m de anclaje	7.5 de anclaje	base del mástil
Fh	1,38 kN	1,08 kN	1,50 kN	0,15 kN
Fh	1,92 kN	1,88 kN	2,73 kN	6,24 kN

